

AEMP: Bereit sein für Veränderungen

17.–18. Juni 2026 im Kongresshaus Biel/Bienne

SRDM: adapter pour adopter

17–18 juin 2026 au Palais des Congrès à Biel/Bienne



La restructuration du SRDM de l'hôpital de l'île – sous-projet évaluation du système des conteneurs stériles

Svetlana Lukovic, Universitätsspital Basel

Aperçu des sources

- brochure Steriltechnik KLS Martin Group
- brochure AICON Aesculap AG
- images Sterilcontainer Aicon Aesculap AG
- www.ukbb.ch
- www.usb.ch

Svetlana Lukovic

- Responsable SRDM EST
- 11 ans à USB
- Formation TDM en cours selon l'art. 32
- Personne de contact pour les clients internes et externes
- Gestion des réclamations
- Trouble Shooting
- Aide active au processus de retraitement



- ~ 8'200 employés
- ~ 44'000 patients stationnaires
- ~ 750 lits



SRDM USB

SRDM EST

- 4 LDI Belimed 2-chambres
- 3 stérilisateurs Steelco
- Retraitement endoscopes

SRDM OUEST

- 4 LDI 2-chambres
- 3 stérilisateurs Steelco

52 collaborateurs*trices

Chiffres, données, faits



- 4.03 Mio. DMx retraités par année
- 241'800 tonnes de DMx par année
- Env. 1500 différents codes de plateaux
- 27 codes de plateaux font 50% du volume total

Clients

L'hôpital pédiatrique des deux Bâle (UKBB) :

- 1 site
- 4 SO
- env. 5'000 interventions par année



Hôpital universitaire de Bâle :

- 3 sites
- 27 SO
- Env. 17'700 interventions par année



Situation actuelle

- microSTOP® de KLS Martin 1ère + 2ème génération
- Env.1800 conteneurs stériles
- Principe de base (système à tortuosité)
- Généralement satisfaits avec les conteneurs stériles
- Arrêt de la production des conteneurs stériles en 2024



Changement de modèle de conteneur stérile



Critères de sélection



- Fabricant bien établi
- Modèle moderne (Automation ready)
- Ergonomie / confort
- Poids
- Présentation aseptique
- Utilisation multiple
- Concept de service
- Qualité
- Prix

Mécanisme de fermeture

- Le nouveau mécanisme de fermeture permet l'ouverture par le haut
- Présentation aseptique simple

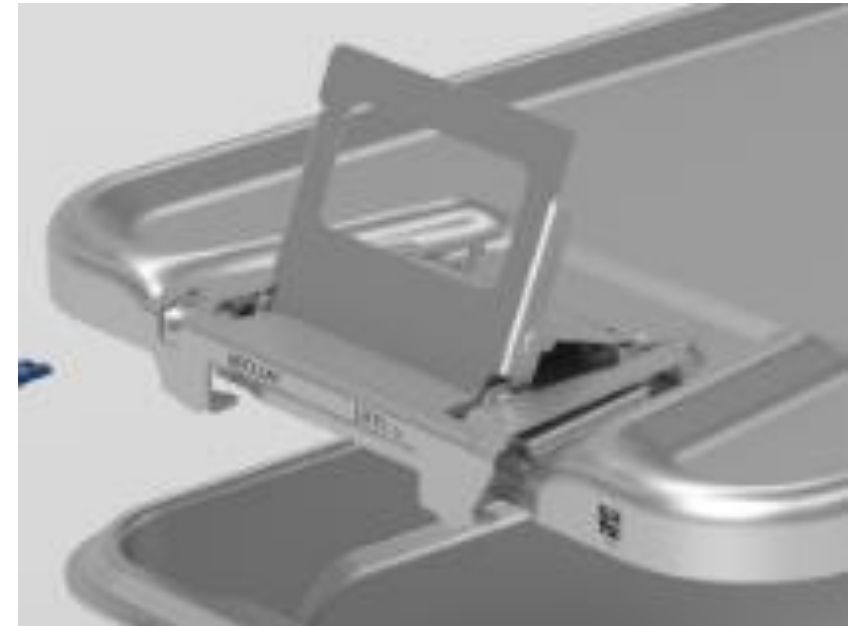

Conception de l'étanchéité

- La conception des joints et des bords du récipient réduit les risques de contamination lors du prélèvement aseptique des paniers



Nouvelle conception des plombs

- AESCULAP Aicon[®] dispose d'un nouveau système de verrouillage anti-manipulations qui est vérifiable depuis l'avant (au stock) et depuis le haut (au bloc par l'aide)
- Ne dépasse pas, pièces ne peuvent pas tomber



Concept ergonomique des poignées

- Le concept des poignées permet de manipuler et porter le conteneur stérile de manière ergonomique
- Avantage supplémentaire : pas de bruit



Systeme d'identification

- Systeme d'identification : AESCULAP Aicon®
- Les panneaux avant sont disponibles en 10 couleurs et combinables avec des plaquettes de 2 tailles différentes et également en 10 couleurs
- Le panneau avant peut être séparé du conteneur et nettoyé avec les instruments. Plus besoin de passer du temps à trouver la bonne cuve. Ainsi cuves et couvercles peuvent être nettoyés séparément en fonction des capacités.



Systeme d'identification

Frontplatte
inkl. zwei JJ599 Halteklammern



Farben können von der Abbildung abweichen

Art. Nr. 1 Stk.	Art. Nr. 10 Stk.	Farben	Art. Nr. 1 Stk.	Art. Nr. 10 Stk.	Farben
JJ500	JJ520	Rot	JJ505	JJ525	Schwarz
JJ501	JJ521	Blau	JJ506	JJ526	Weiss
JJ502	JJ522	Grün	JJ507	JJ527	Orange
JJ503	JJ523	Gelb	JJ508	JJ528	Violett
JJ504	JJ524	Grau	JJ509	JJ529	Braun

Schilder
56 x 29 mm



Farben können von der Abbildung abweichen

mit Schriftzug ¹ Art. Nr. .	ohne Beschriftung Art. Nr.	Farben
JJ540B	JJ540U	Rot
JJ541B	JJ541U	Blau
JJ542B	JJ542U	Grün
JJ543B	JJ543U	Gelb
JJ544B	JJ544U	Grau
-	JJ545U	Schwarz
JJ546B	JJ546U	Weiss
JJ546B-BC ⁵		Weiss
JJ546B-IC ⁶		Weiss
JJ547B	JJ547U	Orange
JJ548B	JJ548U	Violett
JJ549B	JJ549U	Braun

Schilder
56 x 19 mm



Farben können von der Abbildung abweichen

mit Schriftzug ⁴ Art. Nr.	ohne Beschriftung Art. Nr.	Farben
JJ560B	JJ560U	Rot
JJ561B	JJ561U	Blau
JJ562B	JJ562U	Grün
JJ563B	JJ563U	Gelb
JJ564B	JJ564U	Grau
-	JJ565U	Schwarz
JJ566B	JJ566U	Weiss
JJ566B-BC ⁷		Weiss
JJ566B-IC ⁸		Weiss
JJ567B	JJ567U	Orange
JJ568B	JJ568U	Violett
JJ569B	JJ569U	Braun

Systeme d'identification

Farbe Frontplatte (pro Cluster)	Farbe Kennzeichnungsschild 1 (pro Haus)	Farbe Kennzeichenschild 2 und 3 (pro Fachbereich)
ROT	WEISS (USB)	ROT (Herzchirurgie)
ROT	WEISS (USB)	LILA (Gefässchirurgie)
ROT	WEISS (USB)	GRAU (Thorax)
GRÜN	WEISS (USB)	BLAU (PHC)
GRÜN	WEISS (USB)	GRÜN (Ortho & Trauma)
GELB	WEISS (USB)	BRAUN (Viszeral)
GELB	WEISS (USB)	GELB (Gynäkologie)
GELB	WEISS (USB)	GELB (Geburten)
GELB	WEISS (USB)	GELB (Brust)
GELB	WEISS (USB)	GRÜN (Urologie)
GELB	WEISS (USB)	BLAU (Da Vinci)
ORANGE	WEISS (USB)	ORANGE (Neuro)
ORANGE	WEISS (USB)	LILA (Spinale Chirurgie)
ORANGE	WEISS (USB)	GRAU (MKG)
ORANGE	WEISS (USB)	WEISS (HNO)

Systeme d'identification



Concept de service

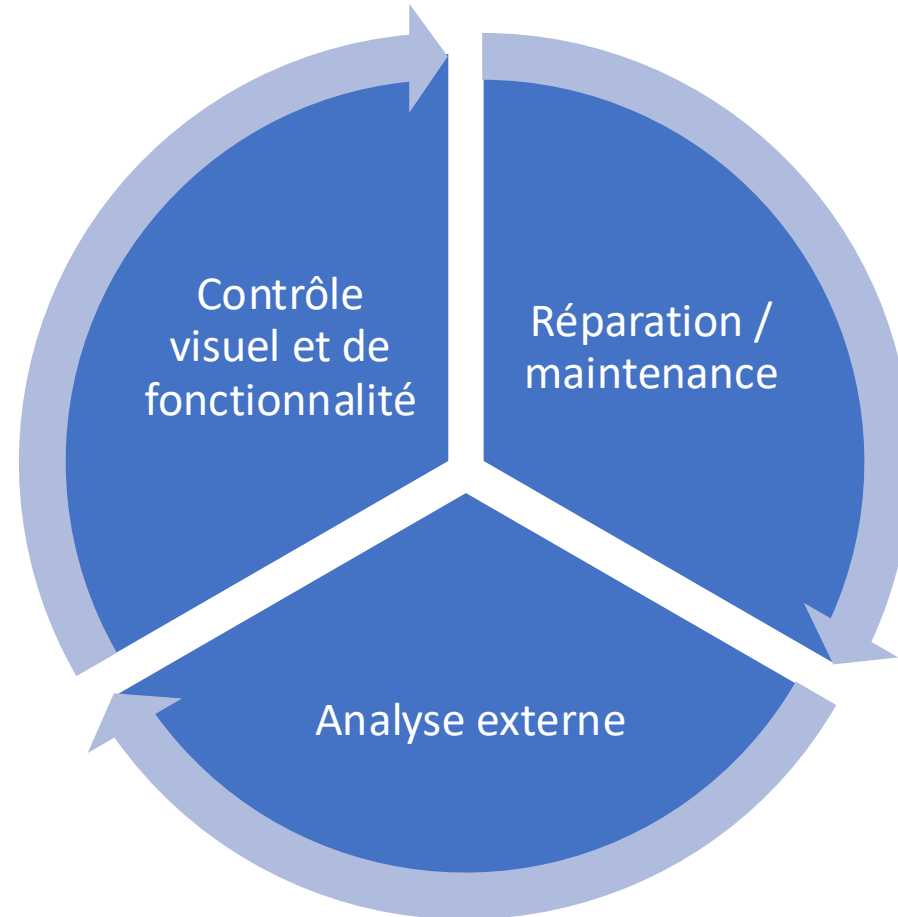



Résumé

Nouveau mécanisme de fermeture

- Contrôle possible depuis l'avant et le haut
- Pas de pièces qui dépassent

Nouvelle conception des joints et cuve

- Présentation aseptique rapide et fiable



Panneau avant

- Porteur d'information
- Utilisation multiple

Conception ergonomique des poignée

- Facile à porter
- Silencieux



SGSV
SSSH
SSSO

Schweizerische Gesellschaft für Sterilgutversorgung
Société Suisse de Stérilisation Hospitalière
Società Svizzera di Sterilizzazione Ospedaliera

Biel/Bienne 2026

Merci beaucoup de votre attention !